

**Einbauanweisung
Installation instructions
Notice de montage
Istruzioni di montaggio
Instrucciones de montaje
Montagehandleiding
Monteringsvejledning
Monteringsanvisning
Monteringsanvisning
Asennusohje
Instrukcja montażu
Návod k instalaci
Beépítési utasítás
Инструкция по монтажу**

Telestart T91 / T100 HTM

Telestart T91 / T100 HTM

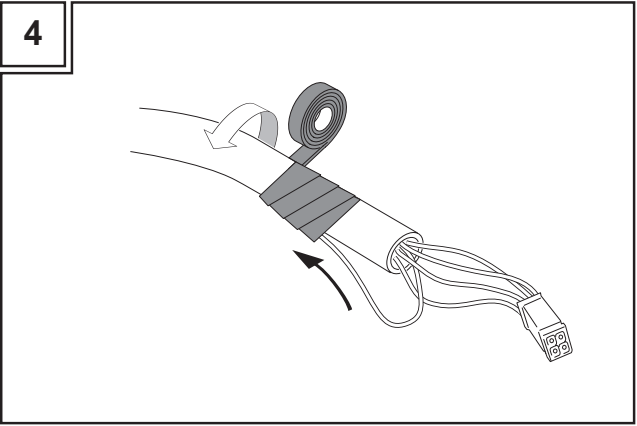
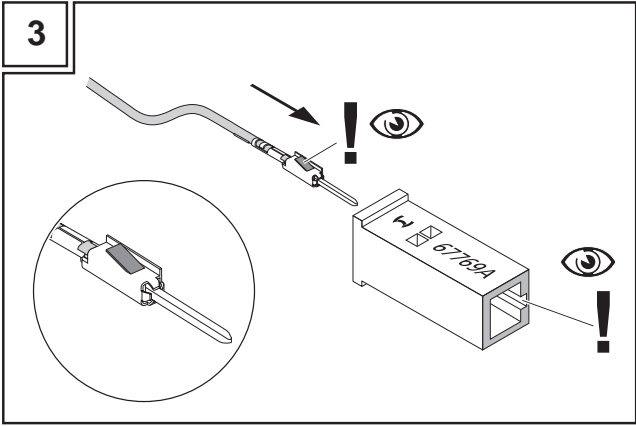
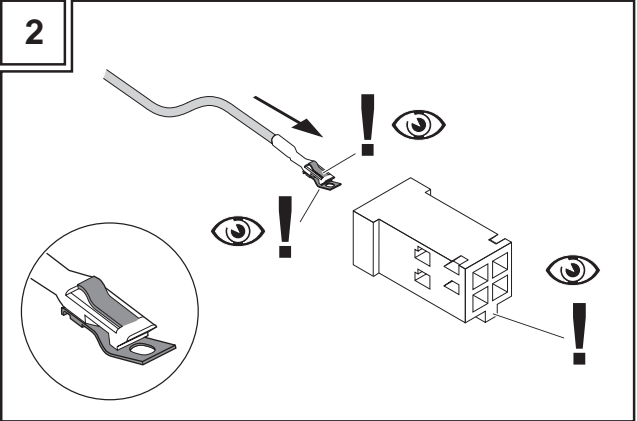
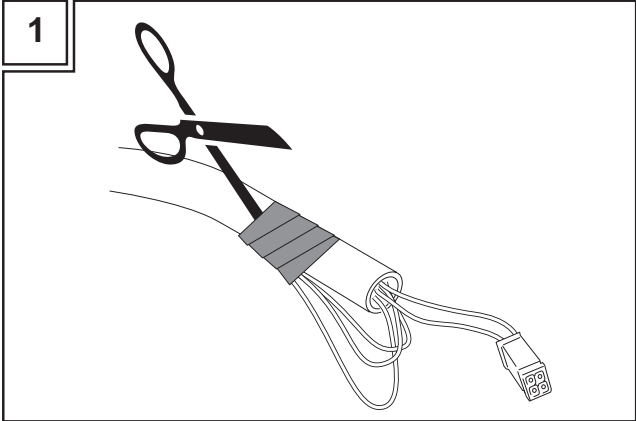

Telestart T91 / T100 HTM

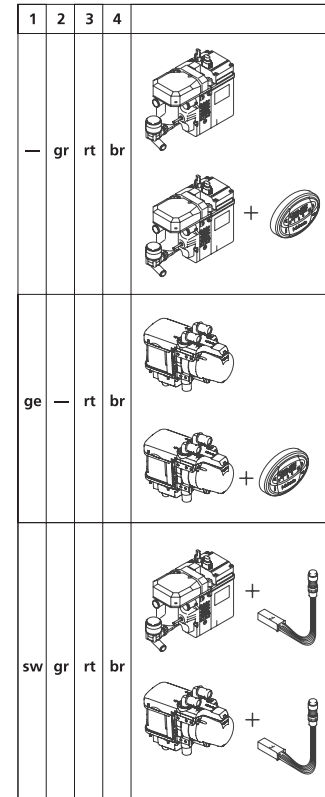
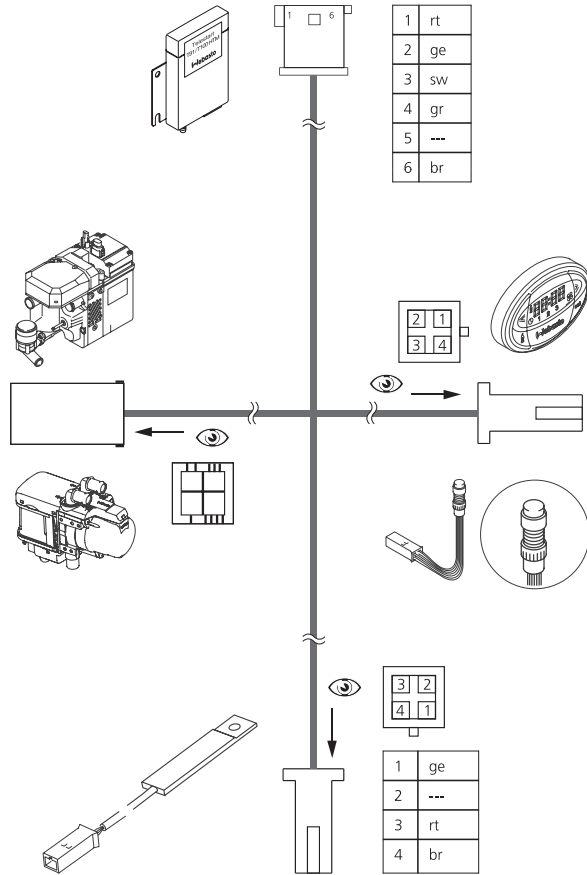
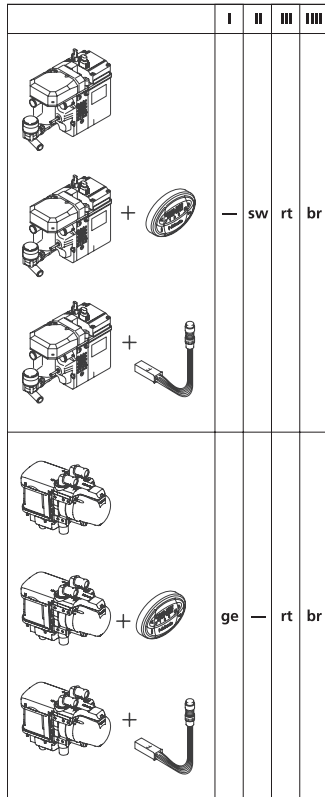



Нарушение установленных правил монтажа или ремонта систем отопления и кондиционирования "Вебасто" может стать причиной возникновения пожара или утечки смертельно опасного угарного газа и привести к получению серьезных травм или летальному исходу.

Монтаж и ремонт систем отопления и кондиционирования "Вебасто" должен выполняться персоналом, прошедшим специальное обучение у фирмы "Вебасто" или ее представителей и ознакомленным с необходимой технической информацией, с применением предписанных "Вебасто" компонентов, инструментальных средств и оборудования.

Применяйте только оригинальные детали фирмы Вебасто. Смотрите также каталог дополнительного оборудования для воздушных и жидкостных отопителей Вебасто.

ЗАПРЕЩАЕТСЯ проводить монтаж или ремонт систем отопления и кондиционирования "Вебасто" с привлечением персонала, не прошедшего курс обучения у фирмы "Вебасто" или ее представителей и не имеющего необходимых технических навыков, без предоставления соответствующей технической информации, инструментов и оборудования, необходимых для правильного выполнения требуемых операций.

ВО ВСЕХ СЛУЧАЯХ необходимо точно выполнять инструкции по монтажу и ремонту компании "Вебасто" и принимать во внимание все **ПРЕДОСТЕРЕЖЕНИЯ**.

Компания "Вебасто" снимает с себя всякую ответственность за любые неполадки и повреждения, возможные в случае выполнения монтажа системы необученным персоналом.

H Tartalomjegyzék

Beépítési utasítás	133
Általános tudnivalók	133
Írányelvek	133
ESVT-adapter	133
Jelmagyarázat	133
Alkatrészek	134
Leszállított részek T91	134
Leszállított részek T100 HTM	134
D-Netz telefonos csatlakozó-készlet (opció)	134
Beépítés	135
Telestart vevő beépítése	135
Antenna beépítés	135
D-Netz telefonos csatlakozó-készlet (opció) beépítése	136
Az ESVT-adapter beépítése (a Thermo Top C példáján)	136
Telestart T91 / T100 HTM utólagos beszereléshez	137
Már beszerelt vagy új beépítendő programozható órával kapcsolatban ... 137	
Nyomógombos készülékekhez	138
Telestart T80 programozható órával található	138
A kapcsoló-bemenet beállítása programozható órára vagy nyomógombos készülékre	139
Kapcsolóbemenet átállítása	140
„Programozható órától” „nyomógombos készülékre”	140
„nyomógombos készülékről” „programozható órára” (csak Thermo Top E és C esetén)	140
Szellőztetés Thermo Top E és C esetén	141
Hőmérséklet érzékelő beépítése (csak T100 HTM esetén)	142
A komfortfokozat alapbeállításai	142
Műszaki adatok	143

RUS Содержание

Инструкция по монтажу	144
Общие положения	144
Сертификация	144
Переходник ESVT	144
Пояснения	144
Комплект поставки	145
Комплект поставки T91	145
Комплект поставки T100 HTM	145
Телефонный комплект сети GSM (опция)	145
Монтаж	146
Монтаж приёмника Telestart	146
Монтаж антенны	146
Монтаж телефонного комплекта сети GSM (опция)	147
Монтаж переходника ESVT (на примере Thermo Top C)	147
Дооснащение системой Telestart T91 / T100 HTM	148
В соединении с имеющимся или новым таймером	148
В соединении с переключателем	149
Имеется Telestart T80 с таймером	149
Настройка переключающего входа на "таймер" или на "переключатель"	150
Перенастройка переключающего входа	151
„Таймер” на „переключатель”	151
„Переключатель” на „таймер” (только у Thermo Top E и C)	151
Опция "Вентиляция" у Thermo Top E и C	152
Монтаж датчика температуры (только у T100 HTM)	153
Основные настройки степени комфорта	153
Технические характеристики	154

Telestart T91 / T100 HTM

Инструкция по монтажу

Общие положения

Пульты Telestart T91 и T100 HTM можно дооснастить отопители Webasto серии Thermo Top.

С помощью телефонного комплекта сети GSM (опция) можно подключить приёмник Telestart к имеющейся антенне сети GSM.

Указание: применяемая батарейка полностью работоспособна, но разряжается, если она установлена в прибор. Поэтому мы рекомендуем вынимать батарейку при длительном неиспользовании передатчика.

Сертификация

Знак CE виден на открытой крышке отсека для батарейки.

Знак e1 нанесён на приёмник Telestart.

Переходник ESVT

Прилагаемый адаптер EVST нужно "доработать" в соответствии с монтажной ситуацией, т.е в зависимости от имеющихся элементов управления и отопителя. Для этого нужно удалить изоляцию, крепящую загнутые назад провода возле штекеров подключения к отопителю и к элементу управления, затем вставить необходимые провода в соответствии с рисунками на страницах обложки, а остальные провода заизолировать, загнуть назад, и закрепить изоляцией на жгуте проводов.

Пояснения

К рисункам на страницах обложки.

br	коричневый
ge	жёлтый
gr	серый
rt	красный
sw	чёрный
---	не задействован

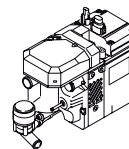

Thermo Top E
Thermo Top C

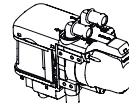

Thermo Top Evo



Таймер 1533



Переключатель

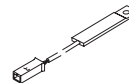

Датчик температуры
(только у T100 HTM)

Комплект поставки

Комплект поставки T91

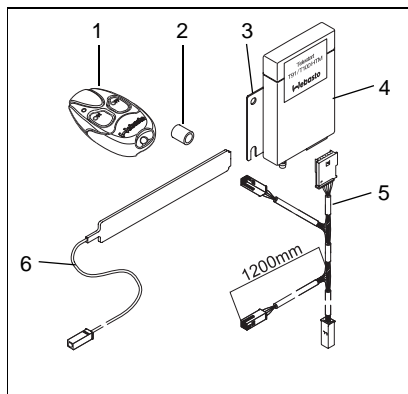

- 1 Передатчик T91
- 2 Батарейка 3 В
- 3 Монтажная пластина
- 4 Приёмник T91 / T100 HTM
- 5 Переходник ESVT
- 6 Антенна

Комплект поставки T100 HTM

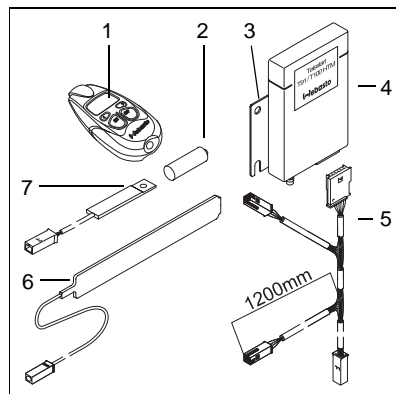

- 1 Передатчик T100 HTM
- 2 Батарейка 6 В
- 3 Монтажная пластина
- 4 Приёмник T91 / T100 HTM
- 5 Переходник ESVT
- 6 Антенна
- 7 Датчик температуры

Телефонный комплект сети GSM (опция)

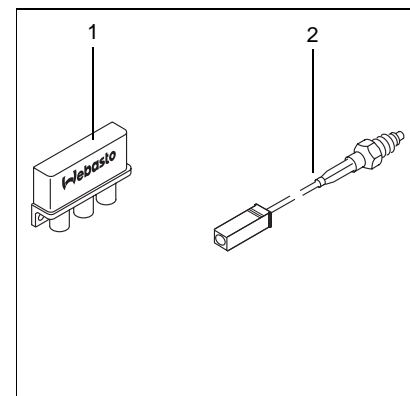

- 1 Распределитель GSM Telestart
- 2 Адаптерный провод (190 мм)

Telestart T91 / T100 HTM

Монтаж

Монтаж Telestart T91 / T100 HTM должен выполняться только авторизованный сервисный центр Webasto.

Монтаж приёмника Telestart ВНИМАНИЕ

Установка приёмника Telestart должна производиться в салоне автомобиля! Предпочтительное положение приёмника - штекерными соединениями вниз, с максимально допустимым отклонением от вертикали <math><45^\circ</math> в любом направлении.

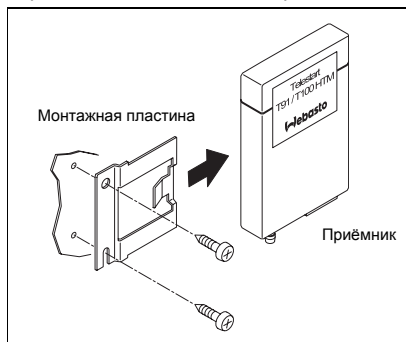

- Определите место установки в салоне автомобиля (при дооборудовании предпочтительно вблизи от таймера)

- Закрепите монтажную пластину саморезами.
- Смонтируйте приёмник на монтажной пластине

Монтаж антенны ПРИМЕЧАНИЕ

Предпочтительным местом установки антенны является размещение внутри, вверху по центру ветрового стекла или заднего стекла. При установке в других местах следует учитывать потери в радиусе действия.

Для оптимального приёма необходимо выдержать расстояние до стального листа кузова 20 ± 5 мм (см. рис.). В зависимости от расположения антенны провод проводится под облицовкой крыши автомобиля и затем направо или налево или прокладывается сразу вниз под приборную панель.

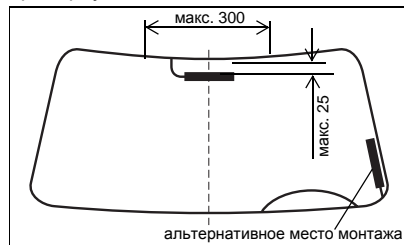

ПРИМЕЧАНИЕ

При недостатке места можно сместить антенну на расстояние до 150 мм от центра.

- Ветровое стекло нужно очистить жирорастворяющим чистящим средством (например, спиртом).
- Снимите защитную плёнку и приклейте антенну.

ПРИМЕЧАНИЕ

Провод антенны не укорачивайте и не перегибайте.

Минимальный диаметр скручивания 50 мм.

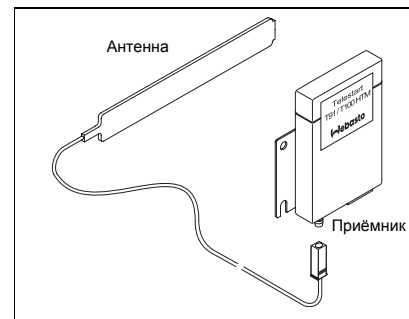

- Проведите провод к приёмнику и подсоедините его.

Монтаж телефонного комплекта сети GSM (опция)

Соедините распределитель GSM Telestart с штатным проводом антенны сети GSM.

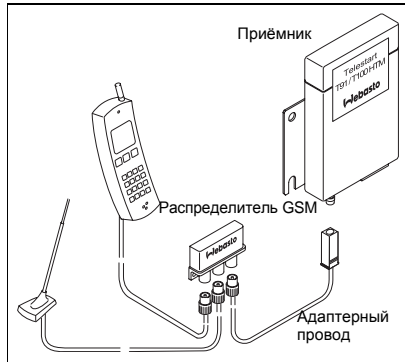

- Подсоедините провод антенны сети GSM к входу распределителя GSM
- Подсоедините адаптерный провод (длиной 190 мм) к выходу Telestart распределителя GSM и к приёмнику Telestart.
- Подсоедините телефонный провод к выходу распределителя GSM.

Монтаж переходника ESVT (на примере Thermo Top C)

Подключение проводов к переходнику ESVT: см. Раздел "Переходник ESVT" на Страница 144 и рисунок на внутренних страницах обложки.

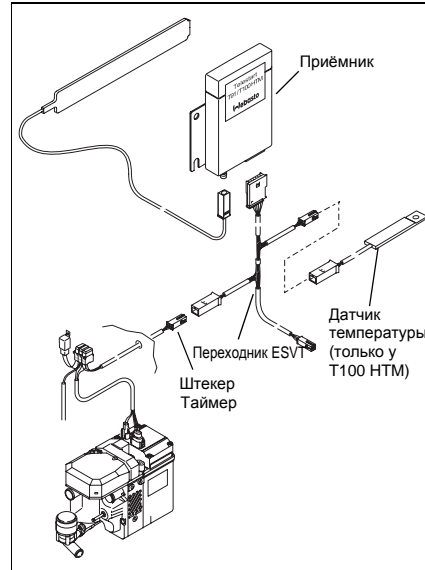

- Проведите в салон автомобиля 4-контактный штекер таймера в жгуте проводов отопителя.
- Соедините переходник ESVT с 4-контактным штекером отопителя.
- Соедините переходник ESVT с приёмником Telestart.
- Соедините переходник ESVT (только у Telestart T100 НТМ)

Telestart T91 / T100 НТМ

Дооснащение системой Telestart T91 / T100 НТМ

В соединении с имеющимся или новым таймером

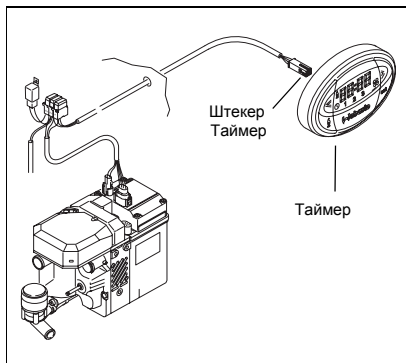

ПРИМЕЧАНИЕ

Не тяните за провода!

- Выньте 4-полюсный штекер из таймера.

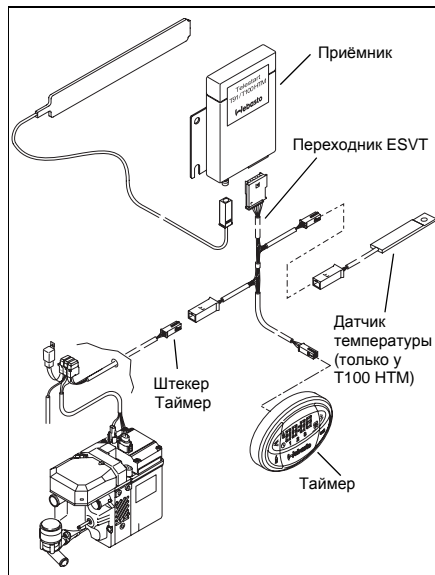

Подключение проводов к переходнику ESVT: см. Раздел "Переходник ESVT" на Страница 144 и рисунок на внутренних страницах обложки.

- Соедините переходник ESVT с 4-контактным штекером отопителя.
- Соедините переходник ESVT с приёмником Telestart.
- Соедините переходник ESVT (только у T100 НТМ)
- Соедините переходник ESVT с таймером

В соединении с переключателем



Подключение проводов к переходнику ESVT: см. Раздел "Переходник ESVT" на Страница 144 и рисунок на внутренних страницах обложки.

- Соедините переходник ESVT с 4-контактным штекером отопителя.
- Соедините переходник ESVT с приёмником Telestart.
- Соедините переходник ESVT (только у Telestart T100 HTM)
- В согласованном с заказчиком месте монтажа просверлите отверстие Ø 16 мм.
- Установите переключатель.
- Соедините переходник ESVT со штекером переключателя.

ВНИМАНИЕ

Заводская установка переключающего входа должна быть изменена с таймера на переключатель. См. Страница 151.

Имеется Telestart T80 с таймером

- Демонтируйте приёмник Telestart T80.
- Установите приёмник Telestart T91 / T100 HTM в соответствии с инструкцией по монтажу.

ПРИМЕЧАНИЕ

Для монтажа приёмника T91 / T100 HTM можно использовать кронштейн от T80.

- Замените переходник Y на переходник ESVT.

Подключение проводов к переходнику ESVT: см. Раздел "Переходник ESVT" на Страница 144 и рисунок на внутренних страницах обложки.

Telestart T91 / T100 НТМ

Настройка переключающего входа на "таймер" или на "переключатель"

Дополнительно к Telestart можно подключить таймер или переключатель.

ВНИМАНИЕ

Таймер и переключатель посылают различные сигналы на приёмник Telestart! Переключающий вход должен быть настроен на соответствующий элемент управления!

На заводе для переключающего входа приёмника Telestart задаётся „Таймер“!

Таймер

Если Telestart и таймер подсоединены к Thermo Top E или C, то **приёмник** после включения (нажатием кнопки быстрого включения или через программирование) в течение всего времени работы получает от таймера положительный сигнал и направляет его на отопитель.

Если Telestart и таймер подсоединены к Thermo Top Evo, то **отопитель** в течение всего времени работы получает сигнал включения непосредственно от таймера через W-шину.

При выключении (нажатием кнопки быстрого включения или в результате ограничения времени по таймеру) перестаёт поступать положительный сигнал или связь через W-шину прерывается и отопитель выключается.

Переключатель

Если Telestart подсоединён к переключателю, то при включении и выключении **на приёмник** передаётся короткий положительный сигнал. Чтобы Telestart мог распознать этот сигнал, нужно переключающий вход установить на „Переключатель“. Если переключающий вход не переведён на „Переключатель“, то отопитель не включится, а отработает в режиме выбега и выключится.

Перенастройка переключающего входа

- Удалите из отопителя предохранитель (1 А, чёрный, моторный отсек, Thermo Top E и C) или предохранитель (1 А, чёрный, салон или 30 А, зелёный, моторный отсек, Thermo Top Evo), чтобы прервать подачу напряжения на приёмник.
- Подождите не менее 5 секунд и вставьте предохранитель.

„Таймер“ на „переключатель“

- Примерно через 2 секунды, но не позже чем через 6 секунд 1 раз коротко нажмите кнопку переключателя.
- Переналадка закончена.

„Переключатель“ на „таймер“

(только у Thermo Top E и C)

- Примерно через 2 секунды, но не позже чем через 6 секунд 2 раза подряд коротко нажмите кнопку быстрого включения на таймере (загорится подсветка дисплея).
- Через 10 секунд коротко нажмите кнопку быстрого включения (подсветка дисплея погаснет).
- Переналадка закончена.

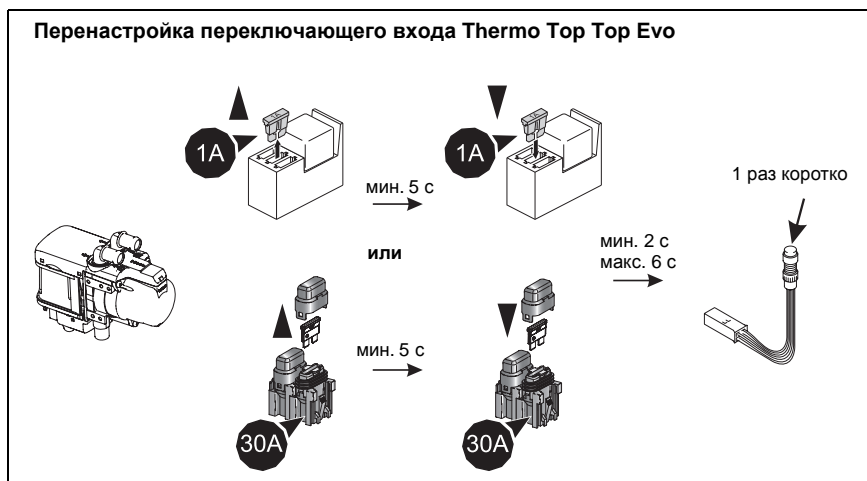
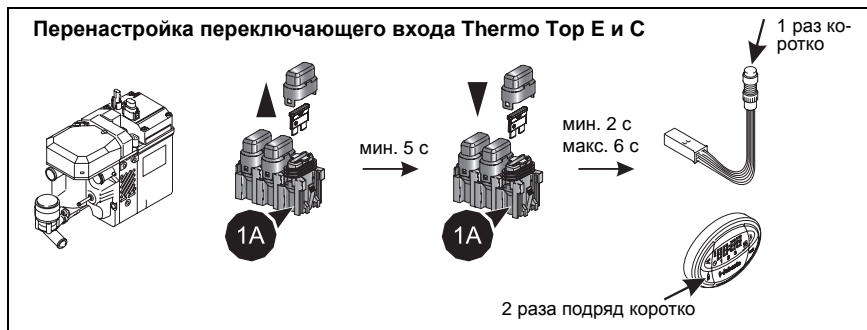

Telestart T91 / T100 HTM

Опция "Вентиляция" у Thermo Top E и C

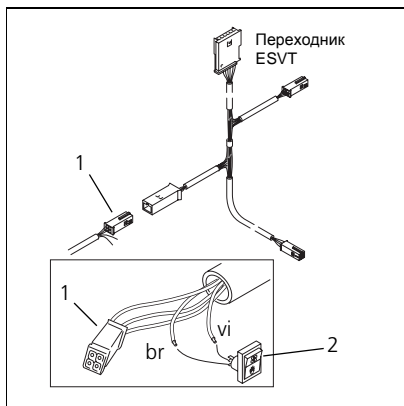

Имеется переключатель лето/зима (активирование опции вентиляции)

- Демонтируйте имеющийся провод Y или имеющийся переходник ESV.
- Подключите переходник ESVT, как приведено в этой инструкции по монтажу.
- Переключатель лето/зима (2) остаётся смонтированным.
- Функция отопления или вентиляции определяется переключателем лето/зима независимо от настройки передатчика или таймера.

Имеется переключатель лето/зима (деактивирование опции вентиляции)

- Демонтируйте имеющийся провод Y или имеющийся переходник ESV.
- Подключите переходник ESVT, как приведено в этой инструкции по монтажу.
- Отсоедините коричневый (br) и фиолетовый (vi) провод от переключателя лето/зима (2).

- Заизолируйте концы провода и закрепите его.
- Теперь переключатель лето/зима не работает, и при желании его можно удалить. Соответственно, функция вентиляции также не работает.

Установка нового переключателя лето/зима (активировать опцию вентиляции)

- Выведите из жгута проводов отопителя коричневый (br) и фиолетовый (vi) провод (1).
- Установите переключатель лето/зима (2) в удобном месте и подключите его.
- Функция отопления или вентиляции определяется переключателем лето/зима независимо от настройки передатчика или таймера.

Монтаж датчика температуры (только у T100 НТМ)

Входящий в комплект поставки датчик температуры нужно разместить так, чтобы он измерял фактическую температуру в салоне автомобиля.

Датчик температуры нужно размещать следующим образом:

- следует устанавливать в местах, куда не попадает прямое солнечное излучение
- нельзя устанавливать вблизи от воздуховодов и дефлекторов штатного отопителя автомобиля, а также на металлические элементы.



- Определите место установки датчика температуры в салоне автомобиля (учитывайте длину проводов)
- Закрепите датчик температуры самонарезным винтом диаметром 3,5 мм (максимальный момент затяжки 1 Нм)

Основные настройки степени комфорта

Обучите Telestart T100 НТМ согласно инструкции по эксплуатации и монтажу.

В зависимости от типа автомобиля и применяемого отопителя рекомендуются следующие основные настройки, приведённые в Таблица 1.

ПРИМЕЧАНИЕ

Выбор степени комфорта позволяет заказчику подобрать температуру в соответствии с индивидуальными потребностями в комфорте.

Таблица 1 Основные настройки степени комфорта

Максимальная теплопроизводительность отопителя	4 кВт	5 кВт	5 кВт (с синхронизацией циркуляционного насоса)
Автомобили малого класса	C3	C2	C1
Автомобили среднего класса, минивэны, лимузины	C4	C3	C2
Автомобили высшего класса, микроавтобусы, внедорожники	-	C4	C3

Telestart T91 / T100 НТМ

Технические характеристики

Передачик	Telestart T91	Telestart T100 НТМ
Размеры Д/Ш/Г [мм]	около 54 x 32 x 16	около 70 x 37 x 18
Масса [г]	16	45
Мощность передатчика [мВт]	25	25
Частота передатчика [МГц]	868,3	868,3
Батарейка [В]	3 (рекомендуется: батарейка DL 1/3N Duracell)	6 (рекомендуется: батарейка PX28L Duracell)
Индикация	Многоцветный светодиод	ЖК дисплей
Температура эксплуатации/хранения (без батареек) [°C]	0 ... +50 / -40 ... +85	0 ... +50 / -20 ... +70
Приёмник		
Потребление тока [мА]	≤ 1 (ток покоя)	
Размеры Д/Ш/Г [мм]	около 85 x 65 x 16	
Чувствительность приёмника [дБм]	-110	
Подключение антенны	Антенный штекер FAKRA, кодировка I	
Подключения	Штекерный разъём MQS 6-контактный, Тусо 1-1241370-3	
Температура эксплуатации/хранения [°C]	-40 ... +85 (также действительно для датчика температуры)	
Система		
Основные функции	ВКЛ, ВЫКЛ, отопление, вентиляция (возможно не всегда, как правило, при управлении через шину W-Bus), НТМ (только у Telestart T100 НТМ)	
Количество передатчиков	До 4 обучаемых	
Дальность действия [м]	обычная: 600 оптимальная: 1000 на свободном пространстве с возвышенности, передатчик в горизонтальном положении	

Im Fall einer mehrsprachigen Version ist Deutsch verbindlich.

In multilingual versions the German language is binding.

Dans le cas d'une version rédigée en plusieurs langues, l'allemand est alors la langue qui fait foi.

Nel caso di una versione plurilingue il tedesco è vincolante.

Este manual esta traducido en varios idiomas, le informamos que sólo la versión en alemán será vinculante.

Bij een meertalige versie is de Duitse versie bindend.

I tilfælde af en flersproget udgave er den tyske version gældende.

Om det förekommer en flerspråkig version är den tyska bindande.

Hvis det finnes en flerspråklig versjon, er det den tyske som har forrang.

Useampikielisten versioiden yhteydessä saksankielinen on sitova.

W przypadku wersji kilkujęzycznej wiążący jest tekst w języku niemieckim.

V prípade vícejazyčné verze je záväzná nemeckina.

Többnyelvű változat esetén a német nyelvűt is kötelezően tartalmaznia kell.

Для изданий на нескольких языках обязательным является немецкий вариант.

Webasto AG
Postfach 80
D - 82132 Stockdorf
Germany

National:
Hotline: 01805 93 22 78
(€0,14/Min. aus dem deutschen Festnetz)
Hotfax: 0395 5592 353
Hotmail: technikcenter@webasto.com
www.webasto.de

International:
www.webasto.com
<http://dealers.webasto.com>